

FICHE TECHNIQUE REBMA CB 416 A

INFORMATIONS GÉNÉRALES

- Production journalière 46 kg
- Stockage 16 kg
- Température ambiante +10°C / +43°C
- Température de l'eau +3°C / +32°C
- Pression de l'eau 1 bar (14psi) / 6 bar (84psi)
- Consommation 230v / 450w / 10A
- Poids net 52 kg
- Compact et cubes crystal
- Matériaux en inox AISI 304
- Classe tropicale +43°C
- Filtre à air démontable et peut être nettoyé
- Refroidi à eau ou à air
- Intérieur facile à nettoyer
- Bouton on / off



CUBES DE GLACE DISPONIBLES

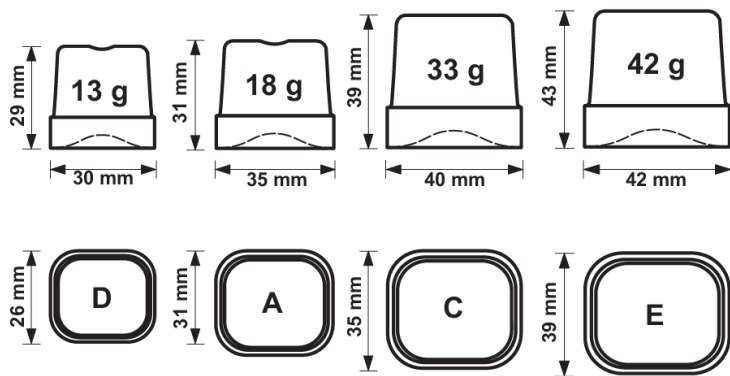

UTILISATION PREVUE

Hôtel							
Restaurant							
Fast Food							
Bar							
Disco							
Poissonnerie							
Supermarché							
Médical / SPA							
Industrie							



CUISINES PROS ET PRIVÉES

